



GESCHICHTE

Hans J. Wegner entwarf den CH33 für Carl Hansen & Søn im Jahr 1957.

Nach 10 Jahren wurde die Produktion eingestellt.

Im Jahr 2012 nahm Carl Hansen & Søn den CH33 wieder ins Programm.

BESCHREIBUNG

Im CH33 kommen viele für Hans J. Wegner charakteristische Designaspekte zum Ausdruck.

Der leicht und elegant wirkende Stuhl eignet sich für den Essbereich und kann als Objekt in nahezu allen Wohn- und Arbeitsbereichen eingesetzt werden. Die einzelnen Elemente des Stuhls sind von geschwungenen, organischen Formen bestimmt.

Die konisch geformten Beine und die Kreuzstücke weisen an den tragenden Verbindungspunkten den größten Durchmesser auf und verjüngen sich von dort in eleganter Linienführung.

Die leicht ausgestellten Beine unterstützen die robuste Bauweise dieses leicht wirkenden Stuhls und kommunizieren auch optisch dessen hohe Stabilität. Die Verbindungen zwischen den Hinterbeinen und der Rückenlehne sind sichtbare, klassische Beispiele für Hans J. Wegners Liebe zu ehrlicher, auf solider Handwerkskunst basierender Gestaltung.

Die Sitzschale und die Rückenlehne sind aus gepresstem Holzlaminat.

Der Stuhl ist in allen Holzvariationen erhältlich. Sitzschale und Rückenlehne sind auch mit Polstern erhältlich, für die eine Auswahl an Textil- oder Lederbezügen zur Verfügung steht.

UMWELTSCHUTZ INFORMATIONEN

Bei Carl Hansen & Søn wird "Nachhaltigkeit" groß geschrieben

Gutes Design unter Verwendung natürlicher Materialien wie Holz hat die Menschen schon immer und unabhängig von den jeweils vorherrschenden Moden fasziniert. Bei Carl Hansen & Søn sind wir davon überzeugt, dass diese Faszination einer der Gründe für den großen Erfolg unserer Möbel ist, und deshalb nehmen wir das Thema Nachhaltigkeit im Zusammenhang mit den für unsere Produkte verwendeten Rohstoffen sehr ernst.

Wir sind ständig darum bemüht, sowohl unsere Produktionsmethoden als auch Logistik und Vertrieb kontinuierlich im Sinne eines schonenden Umgangs mit knappen natürlichen Ressourcen zu verbessern.

Wir beziehen unser Holz ausschließlich aus nachhaltig bewirtschafteten Wäldern. Alle verwendeten Hölzer unterliegen der EUTR 2013 Regulierung, der dänischen Forstgesetze und geltenden internationalen Zertifikaten. Der Großteil des von uns verwendeten Eichen-, Buchen- und Eschenholzes kommt aus dänischen Wäldern, die gemäß der nationalen dänischen Forstprogramm festgelegten Prinzipien bewirtschaftet werden. Der übrige Teil des Holzes kommt aus Wäldern, die in anderen europäischen Ländern liegen

Carl Hansen & Søn Flagship Store Japan

Aoyama Artworks 1/2F
2-5-10 Jingumae
Shibuya-ku, Tokyo, 150-0001
Japan
+81 3 5413 5421

Opening hours
Mon-Fri: 11 am- 8 pm
Sat. Sun. and
National Holidays: 12 a m - 7pm

Carl Hansen & Son HK Limited

The Island Beverly 23F
1 Great George Street
Causeway Bay
Hong Kong

Morten Larsen
+852 5631 0267
ml@carlhansen.com

AMERIKANISCHER KONTINENT

Carl Hansen & Søn Corp
304 Hudson Street
3rd Floor
New York, NY 10013
USA

Tel: +1 212 242 6736
northamerica@carlhansen.com

DER DESIGNER

Hans J. Wegner wurde 1914 als Sohn eines Schuhmachers in Tønder geboren. Im Alter von 17 Jahren trat er eine Lehrstelle in einer Tischlerei an (H.F. Stahlberg), wo er auch sein erstes Möbelstück entwarf. Drei Jahre später zog er nach Kopenhagen, um an der Institution zu studieren, die heute "The Royal Danish Academy of Fine Arts, School of Design" heißt und damals unter dem vergleichsweise bescheiden klingenden Namen "The Artisan College" bekannt war.

Dort studierte er von 1936 bis 1938, gefolgt von einem Aufbaustudium in Architektur. Im Jahr 1940 initiierte er ein Gemeinschaftsprojekt mit Arne Jacobsen und Erik Møller in Aarhus, zu dem auch die Gestaltung der Inneneinrichtung des Rathauses gehörte. Im selben Jahr begann Wegners Kooperation mit dem Tischlermeister Johannes Hansen, der maßgeblich daran beteiligt war, der dänischen Öffentlichkeit modernes Design näherzubringen. Im Jahr 1942 erwarb das Industrial Art Museum in Kopenhagen (heute: Design Museum Denmark) den ersten Wegner-Stuhl. **Hans J. Wegner** eröffnete 1943 sein eigenes Designstudio und im Jahr 1944 entwarf er den ersten "China Chair" in einer Serie, die von den Thronen der

und nach ähnlichen Grundsätzen bewirtschaftet werden. Walnuss- und Kirschholz wird aus nordamerikanischen Wäldern bezogen.

Obwohl wir stets darum bemüht sind, jedes noch so kleine Stück dieser edlen Hölzer in der Produktion zu verwenden, lässt sich eine gewisse Menge an Verschnitt nicht vermeiden. Diese Reste werden bei der Herstellung anderer Produkte eingesetzt oder in Fernheizkraftwerken recycled.

ANSPRECHPARTNER

EUROPA

Carl Hansen & Søn Møbelfabrik A/S

Holmevænget 8
5560 Aarup
Denmark

Tel: +45 66 12 14 04
Fax: +45 65 91 60 04
info@carlhansen.com

Carl Hansen & Søn A/S

Hylkedamvej 77-79
Bygning 2
DK 5591 Gelsted
Denmark

Carl Hansen & Søn Flagship Store

Bredgade 21
1260 København K
Denmark

Opening Hours:
Monday-Friday: 11.00-18.00
Saturday: 11.00 - 16.00

Phone: +45 64 47 23 60
retail@carlhansen.dk

Rud. Rasmussens Snedkerier

Nørrebrogade 45
2200 Copenhagen N
Denmark
+45 3539 6233
info@rudrasmussen.dk

Sales office London

+44 (0)75 35 888 285

Carl Hansen & Søn Showroom Oslo

Drammensveien 130 B9
0277 Oslo
Norway

Contract manager
Morten Hippe
+47 926 83 994
mh@carlhansen.dk

Retail manager
Hilde Renate Sydhagen
+47 900 77 087
hrs@carlhansen.dk

Carl Hansen & Søn Showroom Milan

Piazza Paolo VI
Via Delio Tessa
20121 Milan
Italy

Showroom by appointment.
Please contact:

chinesischen Kaiser inspiriert war.

Der ebenfalls zu dieser Serie gehörende Wishbone Chair, der vermutlich Wegners bekannteste Arbeit ist, entstand im Jahr 1949 und wird von Carl Hansen & Søn seit 1950 kontinuierlich produziert. **Hans J. Wegner** zählt weltweit zu den herausragendsten Möbeldesignern und war einer der Mitbegründer der Dänischen Moderne, die das Verständnis von Wohnkultur in den 1950er und 60er Jahre entscheidend verändern sollte. Wegners Design ist auch heute noch von großer Bedeutung und sein Umgang mit Details sorgt nach wie vor für Aufsehen.

Hans J. Wegner wurde mit vielen Preisen und Ehrungen ausgezeichnet; er ist u.a. Ehrenmitglied der Royal Danish Academy of Fine Arts und erhielt den Ehrendokortitel des Royal College of Art in London. Darüber hinaus war er der erste Empfänger des Lunning Prize und erhielt den 8. International Design Award in Osaka, Japan. Seine Arbeiten sind in den großen internationalen Museen vertreten, u.a. im Museum of Modern Art (MoMA) in New York und in der Neuen Sammlung in München.

Hans J. Wegner starb im Januar 2007 in Dänemark.

Hans J. Wegners Beitrag zum dänischen Design:

- Er war zuallererst ein Meister des Tischlerhandwerks und erst in zweiter Linie ein Designer: Seine Arbeiten zeichnen sich durch perfekt verarbeitete Verbindungen und exquisite Formgebung aus.
- Er hatte tiefen Respekt für Holz und dessen Charakter und wurde von einer ewigen Neugier in Bezug auf gute Materialien und deren Anwendung getrieben.
- Er verlieh dem Minimalismus eine organische und natürliche Sanftheit.
- Er wird als Meister der Stuhlgestaltung angesehen und entwarf im Laufe seines Lebens mehr als 500 Stühle.

VARIANTEN UND MASSE

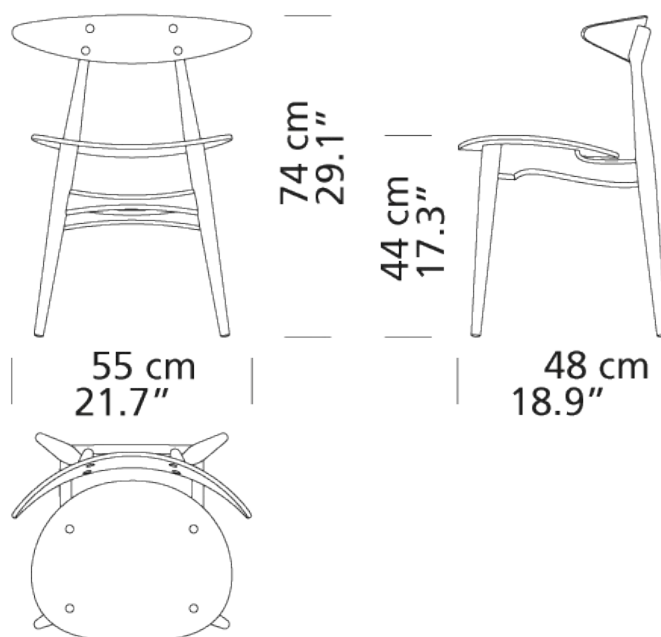

	Seife	Lack/öl	CHS colors	Weissöl
Buche	●	●	●	
Eiche	●	●	●	●
Geräuchert				

Ottorino Castegnaro
+39 340 4266636

ASIEN/PAZIFIK

Carl Hansen & Søn Japan K.K.
2F Hills Aoyama, 3-39-9 Jingumae
Shibuya-ku 150-0001
Tokyo, Japan

Tel: +81 3 5413 6771
Fax: +81 3 5413 6772
info@carlhansen.jp

Eiche

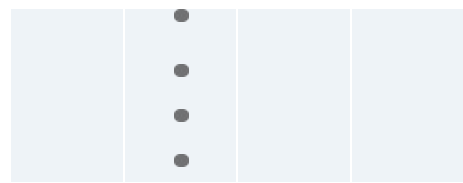

Oak and ash have a clearly visible wood structure when painted. Beech has minimal structure when painted. Oak is available only in black (NCS S9000-N).

TESTS UND CERTIFIKATE

All tests and certificates are available on request.